

EST.
1877

Ride-on Board

Silver Cross[®]

THE BEST START IN LIFE

IMPORTANT – READ THE INSTRUCTIONS CAREFULLY BEFORE USE AND KEEP FOR FUTURE REFERENCE

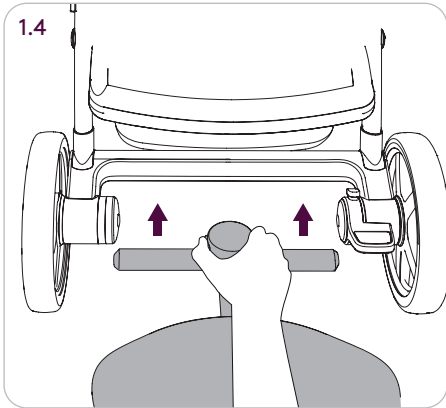
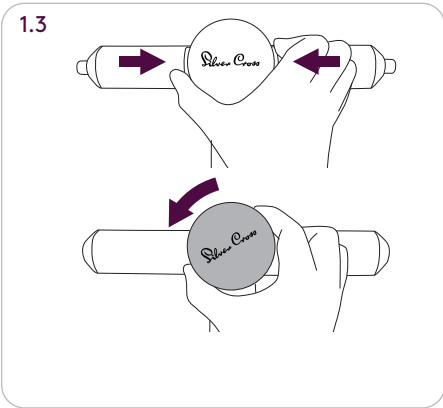
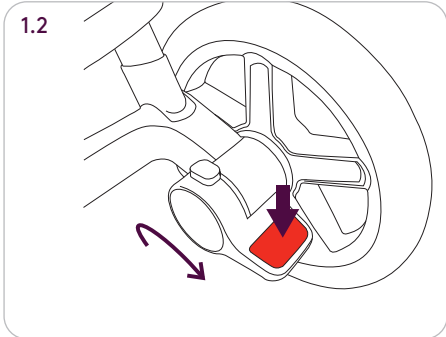
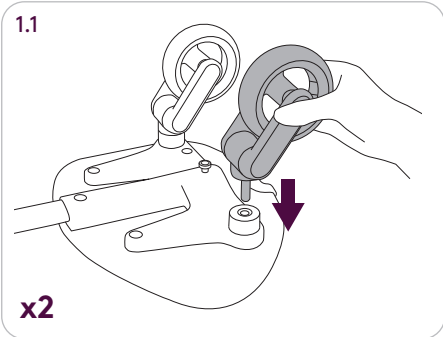
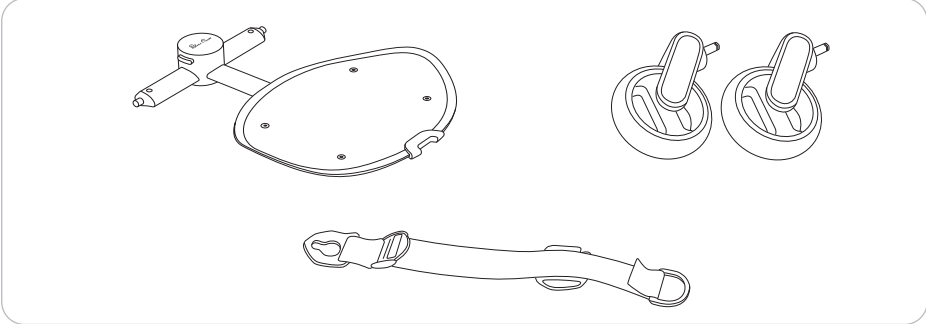

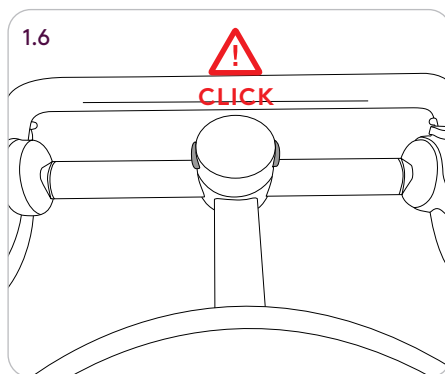
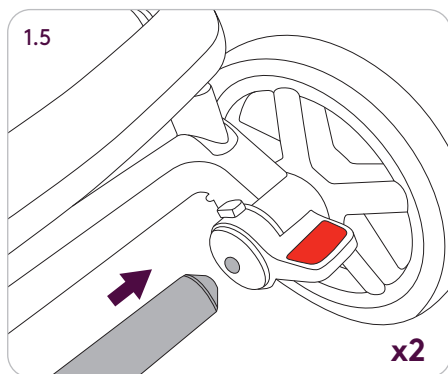

Wave

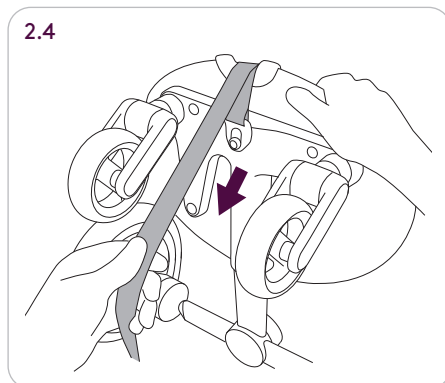
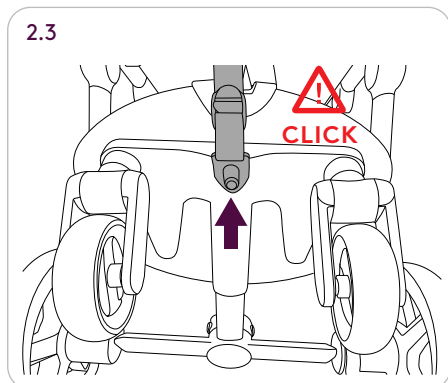
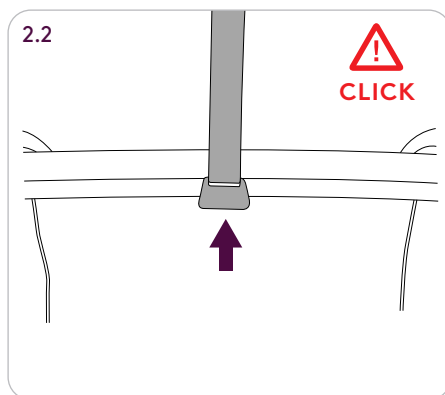
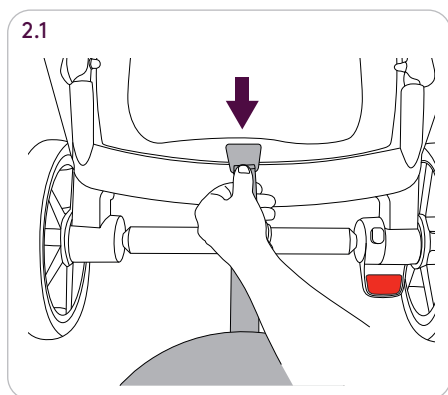

Coast

2.1

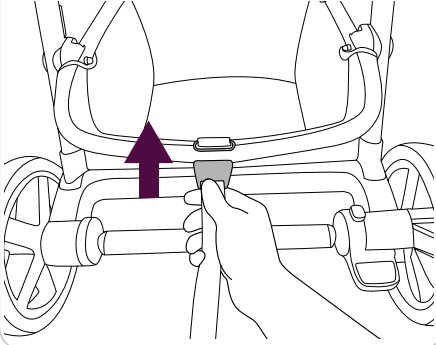

2.2

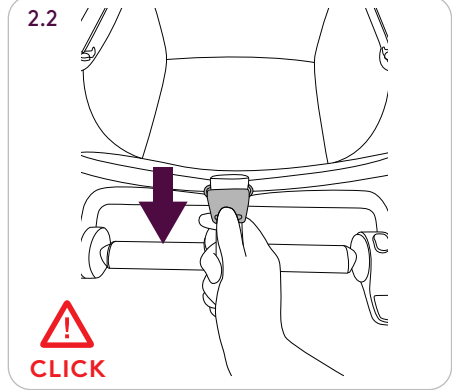

2.3

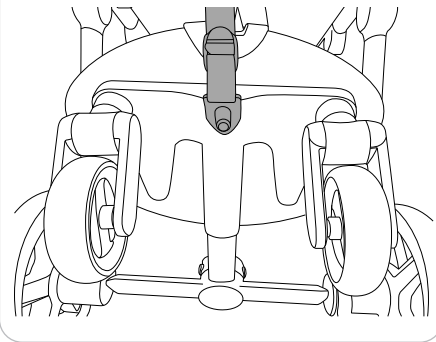

2.4

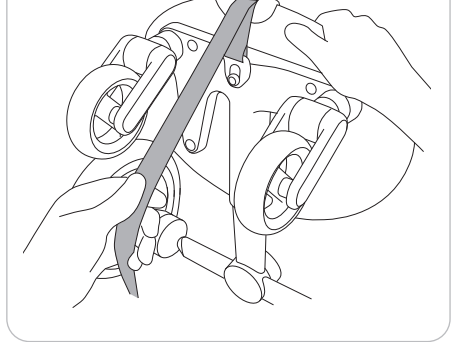

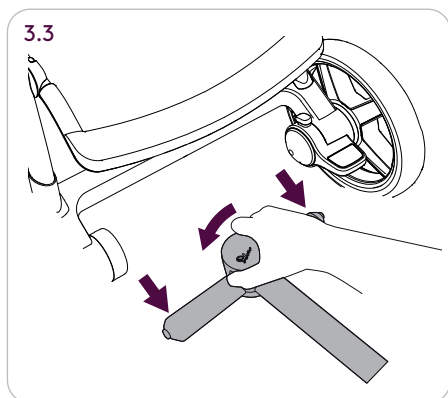
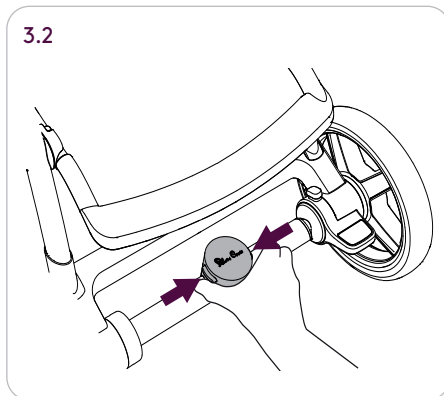
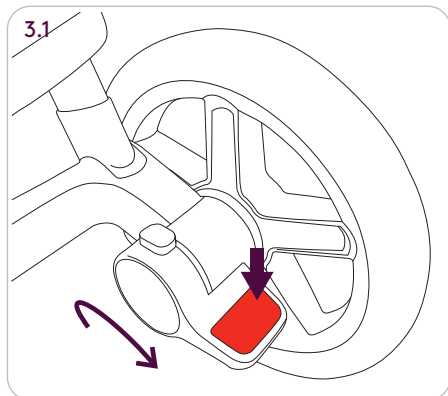

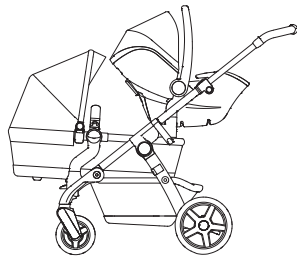
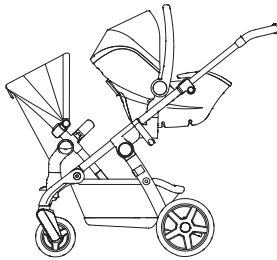
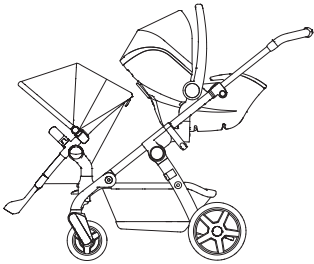
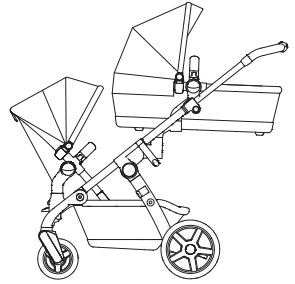
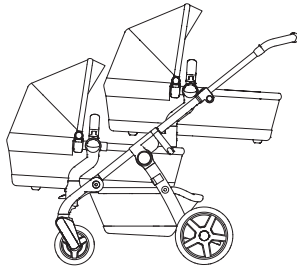
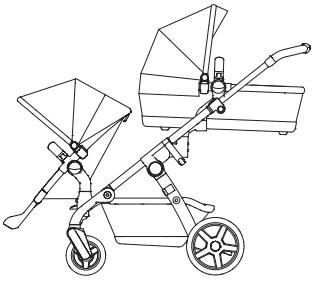
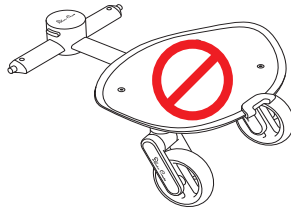

Safety Notes

These instructions are important.

Read these instructions carefully before use and keep them for future reference. Your child's safety may be affected if you do not follow these instructions.

Your Ride-on Board is a high quality Silver Cross product. It complies with ASTM F833-15 and with correct use and maintenance should give good service.

If, however, you should have any problems with your Ride-on Board, please contact your Silver Cross retailer who will take appropriate action.

Suitable from approximately 2 years of age to a maximum weight of 20kg (44lbs).

 **WARNING**
DO NOT LEAVE YOUR CHILD UNATTENDED IN THIS BOARD.

 **WARNING**
DO NOT CARRY MORE THAN ONE CHILD ON THIS BOARD.

 **WARNING**
DO NOT LET YOUR CHILD PLAY WITH THIS PRODUCT.

 **WARNING**
ENSURE ALL LOCKING DEVICES ARE ENGAGED BEFORE USE.

 **WARNING**
THIS PRODUCT IS NOT SUITABLE FOR RUNNING OR SKATING.

 **WARNING**
ACCESSORIES THAT ARE NOT APPROVED BY SILVER CROSS SHOULD NOT BE USED.

 **WARNING**
DO NOT OVERLOAD THIS PRODUCT. FAILURE TO DO SO MAY CAUSE A HAZARDOUS UNSTABLE CONDITION TO EXIST.

 **WARNING**
A CHILD'S SAFETY IS YOUR RESPONSIBILITY.

 **WARNING**

DO NOT USE IF ANY PART IS BROKEN, TORN OR MISSING.

 **WARNING**

CHECK THAT THE PRAM BODY OR SEAT UNIT ATTACHMENT AND RIDE-ON BOARD DEVICES ARE CORRECTLY ENGAGED BEFORE USE.

 **WARNING**

CHECK THE WHEEL IS SECURE BY PULLING GENTLY DOWNWARDS. (SEE 1.1).

If somebody unfamiliar is using your Ride-on board always ensure that they read these instructions carefully so that they understand how the product works best.

The child should be clear of moving parts while making adjustments.

Only to be used with the Silver Cross Wave/Coast chassis.

Ensure the brake is engaged before attaching your Ride-on board to the chassis (see 1.2).

Ensure the red buttons on either side of the locking mechanism have popped out completely.

We advise that the Ride-on board is detached before folding your Wave/Coast chassis.

Care and Maintenance

Always check your Ride-on Board for signs of wear. Regularly lubricate all moving parts. Check for freedom of movement of all locking devices. Polish metal work with a clean, dry cloth. Clean wheels with wet cloth and dry.

IMPORTANTE: GUARDE ESTAS INSTRUCCIONES PARA FUTURAS CONSULTAS

Notas de seguridad

Estas instrucciones son importantes.

Lea estas instrucciones detenidamente antes de utilizar el producto y guárdelas para futuras consultas. Si no sigue estas instrucciones, puede poner en peligro la seguridad de su hijo.

Ride-on Board es un producto de gran calidad de Silver Cross. Cumple con la normativa ASTM F833-15 y, si la utiliza adecuadamente y realiza un buen mantenimiento, le proporcionará un servicio excelente. No obstante, si tiene algún problema con su Ride-on Board, debe ponerse en contacto con su distribuidor de Silver Cross, ya que se encargará adecuadamente del asunto.

Apto para niños de a partir de unos dos años de edad y con un peso máximo de 20kg (44lbs).

AVISOS

NO DEJE DESATENDIDO A SU HIJO CUANDO UTILICE ESTE PRODUCTO

AVISOS

NO LLEVE A MÁS DE UN NIÑO EN ESTE PRODUCTO

AVISOS

NO DEJE QUE SU HIJO JUEGUE CON ESTE PRODUCTO

AVISOS

ANTES DE UTILIZARLO, COMPRUEBE QUE TODOS LOS DISPOSITIVOS DE BLOQUEO ESTÁN CORRECTAMENTE ACCIONADOS

AVISOS

ESTE PRODUCTO NO ES ADECUADO PARA CORRER NI PATINAR

AVISOS

NO SE DEBEN UTILIZAR ACCESORIOS NO AUTORIZADOS POR SILVER CROSS

AVISOS

LA SEGURIDAD DE SU HIJO ES SU RESPONSABILIDAD

⚠ AVISOS

NO SE DEBE PONER UNA CARGA EXCESIVA EN ESTE PRODUCTO. NO RESPETAR ESTA INDICACIÓN PUEDE RESULTAR EN UNA INESTABILIDAD PELIGROSA

⚠ AVISOS

NO LO UTILICE SI ESTÁ ROTO, DAÑADO O LE FALTA ALGUNA PIEZA

⚠ AVISOS

COMPRUEBE QUE LOS DISPOSITIVOS DE SUJECIÓN DEL CAPAZO, ASIENTO O RIDE-ON BOARD ESTÉN CORRECTAMENTE ACCIONADOS ANTES DE SU USO

⚠ AVISOS

COMPRUEBE QUE LA RUEDA ESTÁ BIEN COLOCADA AL TIRAR SUAVEMENTE HACIA ABAJO (VÉASE 1.1)

Si una persona que no esté familiarizada con Ride-on Board lo va a utilizar, asegúrese de que lea detenidamente estas instrucciones para entender el óptimo funcionamiento del producto.

El niño debe estar lejos de las partes móviles mientras se hagan ajustes.

Solo se debe utilizar con el chasis Wave/Coast de Silver Cross.

Asegúrese de que el freno está bloqueado antes de acoplar su Wave/Coast Board al chasis (véase 1.2).

Asegúrese de que los botones rojos de ambos lados del mecanismo de bloqueo sobresalen completamente.

Tenga en cuenta que su Ride-on Board no está acoplado antes de plegar el chasis Wave/Coast.

Cuidado y mantenimiento

Compruebe siempre su Ride-on Board por si hubiera indicios de desgaste. Lubrique periódicamente todas las partes móviles. Compruebe que haya total libertad de movimiento en todos los dispositivos de bloqueo. Pula el metal con un paño limpio y seco. Limpie las ruedas con un paño húmedo y después séquelas.

IMPORTANT: KEEP THESE INSTRUCTIONS FOR FUTURE REFERENCE

Safety Notes

These instructions are important.

Read these instructions carefully before use and keep them for future reference. Your child's safety may be affected if you do not follow these instructions.

Your Ride-on Board is a high quality Silver Cross product. It complies with SOR 2016-152 and with correct use and maintenance should give good service. If, however, you should have any problems with your Ride-on Board, please contact your Silver Cross retailer who will take appropriate action.

Suitable from approximately 2 years of age to a maximum weight of 20kg (44lbs).

WARNINGS:

DO NOT LEAVE YOUR CHILD UNATTENDED ON THIS BOARD
DO NOT CARRY MORE THAN ONE CHILD ON THE BOARD

DO NOT LET YOUR CHILD PLAY WITH THIS PRODUCT

ENSURE ALL LOCKING DEVICES ARE ENGAGED BEFORE USE

THIS PRODUCT IS NOT SUITABLE FOR RUNNING OR SKATING

ACCESSORIES THAT ARE NOT APPROVED BY SILVER CROSS SHOULD NOT BE USED

A CHILD'S SAFETY IS YOUR RESPONSIBILITY

DO NOT OVERLOAD THIS PRODUCT. FAILURE TO DO SO MAY CAUSE A HAZARDOUS UNSTABLE CONDITION TO EXIST

DO NOT USE IF ANY PART IS BROKEN TORN OR MISSING

CHECK THAT THE PRAM BODY OR SEAT UNIT ATTACHMENT AND RIDE-ON BOARD DEVICES ARE CORRECTLY ENGAGED BEFORE USE

CHECK THE WHEEL IS SECURE BY PULLING GENTLY DOWNWARDS (SEE 1.1)

If somebody unfamiliar is using your Ride-on Board always ensure that they read these instructions carefully so that they understand how the product works best.

The child should be clear of moving parts while making adjustments.

Only to be used with the Silver Cross Wave & Coast chassis.

Ensure the brake is engaged before attaching your Ride-on Board to the chassis (see 1.2).

Ensure the red buttons on either side of the locking mechanism have popped out completely.

We advise that the Ride-on Board is detached before folding your Wave/Coast chassis.

Care and Maintenance

Always check your Ride-on Board for signs of wear. Regularly lubricate all moving parts. Check for freedom of movement of all locking devices. Polish metal work with a clean, dry cloth. Clean wheels with wet cloth and dry.

IMPORTANT : CONSERVEZ CETTE NOTICE D'UTILISATION POUR RÉFÉRENCE ULTÉRIEURE

Consignes de sécurité

Ces consignes sont importantes. Veuillez lire attentivement ces consignes avant toute utilisation et les conserver pour référence ultérieure. Tout manquement à ces consignes peut nuire à la sécurité de votre enfant.

Votre produit Ride-on Board est un produit Silver Cross de haute qualité. Il est conforme à la norme SOR 2016-152 et saura répondre à vos besoins s'il est utilisé et entretenu correctement. Si vous deviez toutefois rencontrer le moindre problème avec votre produit Ride-on Board, veuillez contacter votre revendeur Silver Cross pour qu'il prenne les mesures adéquates.

Convient pour les enfants âgés d'environ 2 ans et pesant au maximum 20 kg.

AVERTISSEMENTS :

NE LAISSEZ PAS VOTRE ENFANT SANS SURVEILLANCE SUR CE PRODUIT RIDE-ON BOARD

NE TRANSPORTEZ PAS PLUS D'UN ENFANT SUR CE PRODUIT RIDE-ON BOARD

NE LAISSEZ PAS VOTRE ENFANT JOUER AVEC CE PRODUIT

ASSUREZ-VOUS QUE TOUS LES DISPOSITIFS DE VERROUILLAGE SONT ENCLENCHÉS AVANT UTILISATION

CE PRODUIT N'EST PAS CONÇU POUR FAIRE DU JOGGING OU DU ROLLER

AUCUN ACCESSOIRE NON APPROUVÉ PAR SILVER CROSS NE DOIT ÊTRE UTILISÉ

VOUS ÊTES RESPONSABLE DE LA SÉCURITÉ DE VOTRE ENFANT

NE SURCHARGEZ PAS CE PRODUIT. LE NON-RESPECT DE CETTE CONSIGNE PEUT ENTRAINER UNE DANGEREUSE INSTABILITÉ

N'UTILISEZ PAS CE PRODUIT SI L'UNE DES PIÈCES EST ENDOMMAGÉE, DÉCHIRÉE OU MANQUANTE

VÉRIFIEZ QUE LES DISPOSITIFS DE FIXATION DE LA NACELLE OU DU SIÈGE ET LES APPAREILS DU PRODUIT RIDE-ON BOARD SONT CORRECTEMENT ENCLENCHÉS AVANT UTILISATION

VÉRIFIEZ QUE LA ROUE EST VERROUILLÉE EN TIRANT DOUCEMENT VERS LE BAS (VOIR 1.1)

Si une personne utilise votre produit Ride-on Board pour la première fois, veillez à ce qu'elle lise attentivement ces consignes pour une utilisation optimale du matériel.

L'enfant doit être tenu à l'écart des pièces mobiles lorsque vous effectuez des réglages.

Ce produit est compatible uniquement avec le châssis Wave/Coast Chassis de Silver Cross.

Veillez vous assurer que le frein est verrouillé avant d'attacher votre produit Ride-on Board au châssis (voir 1.2).

Veillez vous assurer que les boutons rouges de chaque côté du mécanisme de verrouillage sont ressortis complètement.

Nous vous conseillons de détacher votre produit Ride-on Board avant de plier votre châssis Wave/Coast.

Nettoyage et entretien

Vérifiez toujours que le produit Ride-on Board ne présente pas de traces d'usure. Lubrifiez régulièrement toutes les pièces mobiles. Vérifiez que tous les dispositifs de verrouillage peuvent bouger librement. Frottez les parties métalliques avec un chiffon propre et sec. Nettoyez les roues avec un chiffon humide et séchez-les.

Safety Notes

These instructions are important.

Read these instructions carefully before use and keep them for future reference. Your child's safety may be affected if you do not follow these instructions.

Your Ride-on Board is a high quality Silver Cross product. It complies with EN 1888:2012 and with correct use and maintenance should give good service.

If, however, you should have any problems with your Ride-on Board, please contact your Silver Cross retailer who will take appropriate action.

Suitable from approximately 2 years of age to a maximum weight of 20kg (44lbs).

 **WARNING**
DO NOT LEAVE YOUR CHILD UNATTENDED IN THIS BOARD.

 **WARNING**
DO NOT CARRY MORE THAN ONE CHILD ON THIS BOARD.

 **WARNING**
DO NOT LET YOUR CHILD PLAY WITH THIS PRODUCT.

 **WARNING**
ENSURE ALL LOCKING DEVICES ARE ENGAGED BEFORE USE.

 **WARNING**
THIS PRODUCT IS NOT SUITABLE FOR RUNNING OR SKATING.

 **WARNING**
ACCESSORIES THAT ARE NOT APPROVED BY SILVER CROSS SHOULD NOT BE USED.

 **WARNING**
DO NOT OVERLOAD THIS PRODUCT. FAILURE TO DO SO MAY CAUSE A HAZARDOUS UNSTABLE CONDITION TO EXIST.

 **WARNING**
A CHILD'S SAFETY IS YOUR RESPONSIBILITY.

 **WARNING**

DO NOT USE IF ANY PART IS BROKEN, TORN OR MISSING.

 **WARNING**

CHECK THAT THE PRAM BODY OR SEAT UNIT ATTACHMENT AND RIDE-ON BOARD DEVICES ARE CORRECTLY ENGAGED BEFORE USE.

 **WARNING**

CHECK THE WHEEL IS SECURE BY PULLING GENTLY DOWNWARDS. (SEE 1.1).

If somebody unfamiliar is using your Ride-on board always ensure that they read these instructions carefully so that they understand how the product works best.

The child should be clear of moving parts while making adjustments.

Only to be used with the Silver Cross Wave/Coast chassis.

Ensure the brake is engaged before attaching your Ride-on board to the chassis (see 1.2).

Ensure the red buttons on either side of the locking mechanism have popped out completely.

We advise that the Ride-on board is detached before folding your Wave/Coast chassis.

Care and Maintenance

Always check your Ride-on Board for signs of wear. Regularly lubricate all moving parts. Check for freedom of movement of all locking devices. Polish metal work with a clean, dry cloth. Clean wheels with wet cloth and dry.

IMPORTANT: KEEP THESE INSTRUCTIONS FOR FUTURE REFERENCE

Safety Notes

These instructions are important.

Read these instructions carefully before use and keep them for future reference. Your child's safety may be affected if you do not follow these instructions.

Your Ride-on Board is a high quality Silver Cross product. It complies with EN 1888:2012 and with correct use and maintenance should give good service. If, however, you should have any problems with your Ride-on Board, please contact your Silver Cross retailer who will take appropriate action.

Suitable from approximately 2 years of age to a maximum weight of 20kg (44lbs).

WARNINGS:

DO NOT LEAVE YOUR CHILD UNATTENDED ON THIS BOARD
DO NOT CARRY MORE THAN ONE CHILD ON THE BOARD

DO NOT LET YOUR CHILD PLAY WITH THIS PRODUCT

ENSURE ALL LOCKING DEVICES ARE ENGAGED BEFORE USE

THIS PRODUCT IS NOT SUITABLE FOR RUNNING OR SKATING

ACCESSORIES THAT ARE NOT APPROVED BY SILVER CROSS SHOULD NOT BE USED

A CHILD'S SAFETY IS YOUR RESPONSIBILITY

DO NOT OVERLOAD THIS PRODUCT. FAILURE TO DO SO MAY CAUSE A HAZARDOUS UNSTABLE CONDITION TO EXIST

DO NOT USE IF ANY PART IS BROKEN TORN OR MISSING

CHECK THAT THE PRAM BODY OR SEAT UNIT ATTACHMENT AND RIDE-ON BOARD DEVICES ARE CORRECTLY ENGAGED BEFORE USE

CHECK THE WHEEL IS SECURE BY PULLING GENTLY DOWNWARDS (SEE 1.1)

If somebody unfamiliar is using your Ride-on Board always ensure that they read these instructions carefully so that they understand how the product works best.

The child should be clear of moving parts while making adjustments.

Only to be used with the Silver Cross Wave & Coast chassis.

Ensure the brake is engaged before attaching your Ride-on Board to the chassis (see 1.2).

Ensure the red buttons on either side of the locking mechanism have popped out completely.

We advise that the Ride-on Board is detached before folding your Wave/Coast chassis.

Care and Maintenance

Always check your Ride-on Board for signs of wear. Regularly lubricate all moving parts. Check for freedom of movement of all locking devices. Polish metal work with a clean, dry cloth. Clean wheels with wet cloth and dry.

IMPORTANT : CONSERVEZ CETTE NOTICE D'UTILISATION POUR RÉFÉRENCE ULTÉRIEURE

Consignes de sécurité

Ces consignes sont importantes.

Veuillez lire attentivement ces consignes avant toute utilisation et les conserver pour référence ultérieure. Tout manquement à ces consignes peut nuire à la sécurité de votre enfant.

Votre produit Ride-on Board est un produit Silver Cross de haute qualité. Il est conforme à la norme EN1888:2012 et saura répondre à vos besoins s'il est utilisé et entretenu correctement. Si vous deviez toutefois rencontrer le moindre problème avec votre produit Ride-on Board, veuillez contacter votre revendeur Silver Cross pour qu'il prenne les mesures adéquates.

Convient pour les enfants âgés d'environ 2 ans et pesant au maximum 20 kg.

AVERTISSEMENTS :

NE LAISSEZ PAS VOTRE ENFANT SANS SURVEILLANCE SUR CE PRODUIT RIDE-ON BOARD

NE TRANSPORTEZ PAS PLUS D'UN ENFANT SUR CE PRODUIT RIDE-ON BOARD

NE LAISSEZ PAS VOTRE ENFANT JOUER AVEC CE PRODUIT

ASSUREZ-VOUS QUE TOUS LES DISPOSITIFS DE VERROUILLAGE SONT ENCLENCHÉS AVANT UTILISATION

CE PRODUIT N'EST PAS CONÇU POUR FAIRE DU JOGGING OU DU ROLLER

AUCUN ACCESSOIRE NON APPROUVÉ PAR SILVER CROSS NE DOIT ÊTRE UTILISÉ

VOUS ÊTES RESPONSABLE DE LA SÉCURITÉ DE VOTRE ENFANT

NE SURCHARGEZ PAS CE PRODUIT. LE NON-RESPECT DE CETTE CONSIGNE PEUT ENTRAÎNER UNE DANGEREUSE INSTABILITÉ

N'UTILISEZ PAS CE PRODUIT SI L'UNE DES PIÈCES EST ENDOMMAGÉE, DÉCHIRÉE OU MANQUANTE

VÉRIFIEZ QUE LES DISPOSITIFS DE FIXATION DE LA NACELLE OU DU SIÈGE ET LES APPAREILS DU PRODUIT RIDE-ON BOARD SONT CORRECTEMENT ENCLENCHÉS AVANT UTILISATION

VÉRIFIEZ QUE LA ROUE EST VERROUILLÉE EN TIRANT DOUCEMENT VERS LE BAS (VOIR 1.1)

Si une personne utilise votre produit Ride-on Board pour la première fois, veillez à ce qu'elle lise attentivement ces consignes pour une utilisation optimale du matériel.

L'enfant doit être tenu à l'écart des pièces mobiles lorsque vous effectuez des réglages.

Ce produit est compatible uniquement avec le châssis Wave/Coast Chassis de Silver Cross.

Veillez vous assurer que le frein est verrouillé avant d'attacher votre produit Ride-on Board au châssis (voir 1.2).

Veillez vous assurer que les boutons rouges de chaque côté du mécanisme de verrouillage sont ressortis complètement.

Nous vous conseillons de détacher votre produit Ride-on Board avant de plier votre châssis Wave/Coast.

Nettoyage et entretien

Vérifiez toujours que le produit Ride-on Board ne présente pas de traces d'usure. Lubrifiez régulièrement toutes les pièces mobiles. Vérifiez que tous les dispositifs de verrouillage peuvent bouger librement. Frottez les parties métalliques avec un chiffon propre et sec. Nettoyez les roues avec un chiffon humide et séchez-les.

IMPORTANTE: GUARDE ESTAS INSTRUCCIONES PARA FUTURAS CONSULTAS

Notas de seguridad

Estas instrucciones son importantes.

Lea estas instrucciones detenidamente antes de utilizar el producto y guárdelas para futuras consultas. Si no sigue estas instrucciones, puede poner en peligro la seguridad de su hijo.

Ride-on Board es un producto de gran calidad de Silver Cross. Cumple con la normativa EN 1888:2012 y, si la utiliza adecuadamente y realiza un buen mantenimiento, le proporcionará un servicio excelente. No obstante, si tiene algún problema con su Ride-on Board, debe ponerse en contacto con su distribuidor de Silver Cross, ya que se encargará adecuadamente del asunto.

Apto para niños de a partir de unos dos años de edad y con un peso máximo de 20 kg.

AVISOS:

NO DEJE DESATENDIDO A SU HIJO CUANDO UTILICE ESTE PRODUCTO

NO LLEVE A MÁS DE UN NIÑO EN ESTE PRODUCTO

NO DEJE QUE SU HIJO JUEGUE CON ESTE PRODUCTO

ANTES DE UTILIZARLO, COMPRUEBE QUE TODOS LOS DISPOSITIVOS DE BLOQUEO ESTÁN CORRECTAMENTE ACCIONADOS

ESTE PRODUCTO NO ES ADECUADO PARA CORRER NI PATINAR

NO SE DEBEN UTILIZAR ACCESORIOS NO AUTORIZADOS POR SILVER CROSS

LA SEGURIDAD DE SU HIJO ES SU RESPONSABILIDAD

NO SE DEBE PONER UNA CARGA EXCESIVA EN ESTE PRODUCTO. NO RESPETAR ESTA INDICACIÓN PUEDE RESULTAR EN UNA INESTABILIDAD PELIGROSA

NO LO UTILICE SI ESTÁ ROTO, DAÑADO O LE FALTA ALGUNA PIEZA

COMPRUEBE QUE LOS DISPOSITIVOS DE SUJECCIÓN DEL CAPAZO, ASIENTO O RIDE-ON BOARD ESTÉN CORRECTAMENTE ACCIONADOS ANTES DE SU USO

COMPRUEBE QUE LA RUEDA ESTÁ BIEN COLOCADA AL TIRAR SUAVEMENTE HACIA ABAJO (VÉASE 1.1)

Si una persona que no esté familiarizada con Ride-on Board lo va a utilizar, asegúrese de que lea detenidamente estas instrucciones para entender el óptimo funcionamiento del producto.

El niño debe estar lejos de las partes móviles mientras se hagan ajustes.

Solo se debe utilizar con el chasis Wave/Coast de Silver Cross.

Asegúrese de que el freno está bloqueado antes de acoplar su Ride-on Board al chasis (véase 1.2).

Asegúrese de que los botones rojos de ambos lados del mecanismo de bloqueo sobresalen completamente.

Tenga en cuenta que su Ride-on Board no está acoplado antes de plegar el chasis Wave/Coast.

Cuidado y mantenimiento

Compruebe siempre su w por si hubiera indicios de desgaste. Lubrique periódicamente todas las partes móviles. Compruebe que haya total libertad de movimiento en todos los dispositivos de bloqueo. Pula el metal con un paño limpio y seco. Limpie las ruedas con un paño húmedo y después séquelas.

IMPORTANTE: CONSERVARE LE PRESENTI ISTRUZIONI PER FUTURE CONSULTAZIONI

Norme di sicurezza

Le presenti istruzioni sono importanti.

Leggere attentamente le presenti istruzioni prima dell'uso e conservarle per future consultazioni. La sicurezza del bambino potrebbe essere compromessa dal mancato rispetto delle presenti istruzioni.

La pedana Ride-on Board è un prodotto Silver Cross di alta qualità. È conforme alla norma EN 1888:2012 e con un uso e una manutenzione corretti garantisce un ottimo funzionamento. Se, tuttavia, si riscontrano problemi nell'utilizzo della pedana Ride-on Board, contattare il rivenditore Silver Cross che si adopererà per la risoluzione del problema.

Adatta a partire da circa 2 anni di età fino a un peso massimo di 20 kg.

AVVERTENZE:

**NON LASCIARE MAI IL BAMBINO INCUSTODITO SULLA PEDANA
NON TRASPORTARE MAI PIÙ DI UN BAMBINO SULLA PEDANA
NON LASCIARE CHE IL BAMBINO GIOCHI CON IL PRODOTTO
ACCERTARSI CHE TUTTI I DISPOSITIVI DI BLOCCAGGIO SIANO INSERITI PRIMA DELL'USO
IL PRODOTTO NON È ADATTO PER CORRERE O PATTINARE
NON UTILIZZARE ACCESSORI NON APPROVATI DA SILVER CROSS**

**LA SICUREZZA DEL BAMBINO È VOSTRA RESPONSABILITÀ
NON SOVRACCARICARE IL PRODOTTO. IL SOVRACCARICAMENTO PUÒ PORRE IN ESSERE PERICOLOSE CONDIZIONI DI INSTABILITÀ
NON UTILIZZARE IN CASO DI PARTI ROTTE, STRAPPATE O MANCANTI**

CONTROLLARE CHE I DISPOSITIVI DI ATTACCO DELLA SEDUTA DEL PASSEGGINO, DEL SEGGIOLINO E DELLA PEDANA Ride-on Board SIANO CORRETTAMENTE INSERITI PRIMA DELL'USO

VERIFICARE CHE LA RUOTA SIA FISSATA TIRANDOLA DELICATAMENTE VERSO IL BASSO (VEDERE 1.1)

Se la pedana Ride-on Board viene utilizzata da soggetti che non hanno familiarità con il prodotto, accertarsi sempre che leggano attentamente le presenti istruzioni affinché comprendano il corretto funzionamento del prodotto.

Tenere il bambino lontano dalle parti mobili durante le operazioni di regolazione.

Da utilizzare esclusivamente con il telaio Silver Cross Wave/Coast.

Accertarsi che il freno sia inserito prima di collegare la pedana Ride-on Board al telaio (vedere 1.2).

Accertarsi che i pulsanti rossi su entrambi i lati del meccanismo di blocco siano saltati fuori completamente.

Si consiglia di scollegare la pedana Ride-on Board prima di piegare il telaio Wave/Coast.

Cura e manutenzione

Verificare sempre che sulla pedana Ride-on Board non siano presenti segni di usura. Lubrificare regolarmente tutte le parti mobili. Verificare che i dispositivi di bloccaggio funzionino correttamente. Lucidare le parti in metallo con un panno pulito ed asciutto. Pulire le ruote con un panno bagnato e asciugare.

WICHTIG: BEWAHREN SIE DIESE ANLEITUNG ZUM SPÄTEREN NACHSCHLAGEN AUF

Sicherheitshinweise

Die Informationen in dieser Anleitung sind wichtig.

Bitte lesen Sie die Anleitung vor dem Gebrauch sorgfältig durch und bewahren Sie sie zum späteren Nachschlagen gut auf. Wenn Sie die Anweisungen nicht befolgen, kann dies die Sicherheit Ihres Kindes gefährden!

Ihr "Ride-on Board" ist ein hochwertiges Produkt von Silver Cross. Es entspricht EN:1888:2012 und bei sachgemäßer Bedienung und Wartung werden Sie lange Freude daran haben. Sollten wider Erwarten Probleme mit Ihrem "Ride-on Board" auftreten, wenden Sie sich an Ihren Silver Cross Händler, der Ihnen gerne weiterhilft.

Geeignet ab einem Alter von ca. 2 Jahren bis zu einem Höchstgewicht von 20 kg.

SICHERHEITSHINWEISE:

LASSEN SIE DAS KIND NICHT UNBEAUF SICHTIGT IN DIESEM BOARD

TRANSPORTIEREN SIE IN DIESEM BOARD NICHT MEHR ALS EIN KIND

LASSEN SIE DAS KIND NICHT MIT DIESEM PRODUKT SPIELEN

STELLEN SIE VOR GEBRAUCH SICHER, DASS ALLE

ARRETIERUNGEN FEST SITZEN

DIESES PRODUKT EIGNET SICH NICHT ZUM JOGGEN ODER SKATEN

VERWENDEN SIE AUSSCHLIESSLICH VON SILVER CROSS ZUGELASSENES ZUBEHÖR

SIE TRAGEN DIE

VERANTWORTUNG FÜR DIE SICHERHEIT IHRES KINDES

ÜBERLASTEN SIE DIESES PRODUKT NICHT. NICHTBEACHTUNG

KANN ZU EINEM GEFÄHRLICHEN UNSTABILEN ZUSTAND FÜHREN

VERWENDEN SIE DAS PRODUKT NICHT WEITER, WENN EIN TEIL GEBROCHEN ODER GERISSEN IST ODER FEHLT

VERGEWISSERN SIE SICH VOR GEBRAUCH, DASS DER

KINDERWAGEN BZW. DER SITZ UND DIE VORRICHTUNGEN AM BUGGY BOARD

ORDNUNGSGEMÄSS ARRETIERT SIND

PRÜFEN SIE, DASS DAS RAD SICHER SITZT, INDEM SIE ES BEHUTSAM NACH UNTEN ZIEHEN (SIEHE 1.1)

Wenn das "Ride-on Board" von einer Person benutzt werden soll, die noch nicht damit vertraut ist, stellen Sie sicher, dass diese die Anleitung sorgfältig liest, um den Kinderwagen optimal nutzen zu können.

Halten Sie das Kind beim Einstellen beweglicher Teile vom Kinderwagen fern.

Darf nur mit dem Wave/Coast Gestell von Silver Cross verwendet werden.

Stellen Sie sicher, dass die Bremse angelegt ist, bevor Sie Ihr "Ride-on Board" am Gestell befestigen (siehe 1.2).

Stellen Sie sicher, dass die roten Knöpfe auf beiden Seiten der Verriegelung ganz herausgesprungen sind.

Wir empfehlen, das Ride-on Board abzunehmen, bevor Sie Ihr Wave/Coast Gestell zusammenklappen.

Pflege und Wartung

Prüfen Sie Ihr "Ride-on Board" immer auf Verschleißerscheinungen. Schmieren Sie alle beweglichen Teile regelmäßig. Prüfen Sie, ob alle Arretiervorrichtungen frei beweglich sind. Polieren Sie Metallteile mit einem sauberen, trockenen Tuch. Reinigen Sie die Räder mit einem feuchten Tuch und trocknen Sie sie danach.

VIKTIGT: SPARA BRUKSANVISNINGEN FÖR FRAMTIDA BRUK

Säkerhetsmeddelanden

Bruksanvisningen är viktig.

Läs hela bruksanvisningen noga innan du använder produkten och spara den för framtida bruk. Ditt barns säkerhet kan äventyras om du inte följer anvisningarna.

Din Ride-on Board är en högkvalitativ produkt från Silver Cross. Det uppfyller EN 1888:2012. Med rätt användning och underhåll fungerar den utan problem. Skulle du ändå få problem med din Ride-on Board kontakta återförsäljaren som kommer att hjälpa dig.

Lämplig från cirka 2 år till en maxvikt på 20 kg.

VARNINGAR:

LÄMNA ALDRIG BARNET UTAN
UPPSIKT PÅ BRÄDAN

HA ALDRIG MER ÄN ETT BARN PÅ
BRÄDAN

LÅT INTE BARNET LEKA MED
PRODUKTEN

KONTROLLERA ATT ALLA
LÅSANORDNINGAR ÄR I
FUNKTION FÖRE ANVÄNDNING

PRODUKTEN ÄR INTE LÄMPLIG
ATT ANVÄNDAS VID LÖPNING
ELLER RULLSKRIDSKOÅKNING
ANVÄND INTE TILLBEHÖR SOM
INTE ÄR GODKÄNDA AV SILVER
CROSS

ETT BARN SÄKERHET ÄR DITT
ANSVAR

ÖVERBELASTA INTE PRODUKTEN.
ÖVERBELASTNING KAN LEDA TILL
FARLIG INSTABILITET

ANVÄND INTE PRODUKTEN OM
NÅGON DEL ÄR TRASIG, SKADAD
ELLER FATTAS

KONTROLLERA ATT LIGG- ELLER
SITTVAGNSINSATSEN OCH RIDE-
ON BOARDEN ÄR KORREKT
MONTERADE FÖRE ANVÄNDNING

KONTROLLERA ATT HJULEN ÄR
SÄKRADE GENOM ATT FÖRSIKTIGT
DRA DEM NEDÅT (SE 1.1)

Se alltid till att personer som inte vet hur Ride-on Board fungerar läser bruksanvisningen innan de använder produkten.

Barnet ska hållas undan rörliga delar när justeringar utförs.

Får endast användas med Silver Cross Wave/Coast-chassit.

Kontrollera att bromsen är tillslagen innan du monterar Ride-on boarden på chassit (se 1.2).

Kontrollera att de röda knapparna på båda sidor om låsmekanismen har kommit upp helt.

Vi rekommenderar att Ride-on Board tas av innan chassit fälls ihop.

Skötsel och underhåll

Kontrollera Ride-on Board efter spår av slitage. Smörj alla rörliga delar regelbundet. Kontrollera att alla låsen är rörliga. Polera metallen med en torr ren trasa. Rengör hjulen med en fuktig trasa och torka.

ВАЖНО: СОХРАНИТЕ НАСТОЯЩУЮ ИНСТРУКЦИЮ ДЛЯ ИСПОЛЬЗОВАНИЯ В БУДУЩЕМ

Примечания по безопасности

Настоящая инструкция очень важна.

Внимательно прочитайте ее, прежде чем пользоваться данным изделием, и сохраните для использования в будущем. Несоблюдение приведенных в настоящей инструкции указаний может представлять опасность для ребенка.

Подножка для второго ребенка серии Ride-on Board— это высококачественное изделие от компании Silver Cross. Оно соответствует требованиям стандарта EN 1888:2012 и при надлежащем использовании и обслуживании будет безотказно служить вам. В случае возникновения неполадок обращайтесь за помощью в магазин Silver Cross по месту приобретения.

Подходит для детей в возрасте примерно 2 лет и весом до 20 кг.

ПРЕДУПРЕЖДЕНИЯ:

НЕ ОСТАВЛЯЙТЕ РЕБЕНКА НА ПОДНОЖКЕ БЕЗ ПРИСМОТРА НА ДАННОЙ ПОДНОЖКЕ МОЖЕТ НАХОДИТЬСЯ ТОЛЬКО ОДИН РЕБЕНОК

НЕ ПОЗВОЛЯЙТЕ РЕБЕНКУ ИГРАТЬ С ИЗДЕЛИЕМ ПЕРЕД НАЧАЛОМ ИСПОЛЬЗОВАНИЯ УБЕДИТЕСЬ В ТОМ, ЧТО ЗАДЕЙСТВОВАНЫ ВСЕ ФИКСАТОРЫ

С ДАННЫМ ИЗДЕЛИЕМ НЕЛЬЗЯ БЕГАТЬ И КАТАТЬСЯ НА РОЛИКАХ ИЛИ КОНЬКАХ

РЕКОМЕНДУЕТСЯ ИСПОЛЬЗОВАТЬ ТОЛЬКО АКСЕССУАРЫ, ОДОБРЕННЫЕ КОМПАНИЕЙ SILVER CROSS

ВЫ НЕСЕТЕ ОТВЕТСТВЕННОСТЬ ЗА БЕЗОПАСНОСТЬ РЕБЕНКА

НЕ ДОПУСКАЙТЕ ПЕРЕГРУЗКИ ИЗДЕЛИЯ. НЕСОБЛЮЖДЕНИЕ ЭТОГО УКАЗАНИЯ МОЖЕТ ПРИВЕСТИ К ВОЗНИКНОВЕНИЮ ОПАСНОГО НЕУСТОЙЧИВОГО СОСТОЯНИЯ

ЗАПРЕЩАЕТСЯ ПОЛЬЗОВАТЬСЯ ИЗДЕЛИЕМ В СЛУЧАЕ ПОЛОМКИ, ДЕФОРМАЦИИ ИЛИ ОТСУТСТВИЯ ОТДЕЛЬНЫХ ЧАСТЕЙ

ПЕРЕД ИСПОЛЬЗОВАНИЕМ УБЕДИТЕСЬ В ТОМ, ЧТО КРЕПЛЕНИЯ ЛЮЛЬКИ ИЛИ КРЕСЛА, А ТАКЖЕ ПОДНОЖКА RIDE-ON BOARD ПРАВИЛЬНО ЗАФИКСИРОВАНЫ

УБЕДИТЕСЬ В ТОМ, ЧТО КОЛЕСО НАДЕЖНО ЗАКРЕПЛЕНО, ОСТОРОЖНО ПОТЯНУВ ЕГО ВНИЗ (СМ. РИС. 1.1)

Если подножку для второго ребенка Ride-on Board использует другой человек, обязательно убедитесь в том, что он внимательно прочитал настоящую инструкцию и знает, как правильно пользоваться изделием.

При выполнении регулировок следите за тем, чтобы ребенок не приближался к ее движущимся частям.

Следует использовать только с шасси Wave/ Coast от компании Silver Cross.

Перед присоединением подножки Ride-on Board к шасси убедитесь в том, что тормоз на шасси активирован (см. рис. 1.2).

Убедитесь в том, что красные кнопки на обеих сторонах блокирующего механизма полностью вышли из гнезд.

Прежде, чем складывать шасси Wave/ Coast, рекомендуется отсоединить подножку Ride-on Board.

Уход и обслуживание

Обязательно проверяйте подножку для второго ребенка Ride-on Board на предмет износа. Регулярно смазывайте все движущиеся части. Проверяйте, свободно ли работают все фиксаторы. Металлические части протирайте сухой чистой тканью. Очистку колес выполняйте с помощью влажной ткани с последующей сушкой.

□□□□□□□□□□□□□□
□ □□□□□□□

□□□□

□□□□□□□□□□
□□□□□□□□□□□□□□
□□□□□□□□□□□□□□
□□□□□□□□□□□□□□
□□□□□□□□

□□Ride-on Board□□□Silver
Cross□□□□□□□□□□□□
□EN 1888:2012□□□□□□□□□□
□□□□□□□□□□□□□□□
Ride-on Board□□□□□□□□□
□□□□SilverCross□□□□□□□
□□□□□□□□□□
□□2□□□□□20□□□□□□□□
□□□□

□□□

□□□□□□□□□□□□□□□
□
□□□□□□□□□□□□□
□□□□□□□□□□□
□□□□□□□□□□□□□□□
□□□□□
□□□□□□□□□□□□□□□
□□□□□□□□SilverCross□□
□□□
□□□□□□□□□□□□□□

□□□□□□□□□□□□□□□
□□□□□□□□□□□□□□□
□□□□

□□□□□□□□□□□□□□□
□□□□□□□

□□□□□□□□□□□□□□□
□□□RIDE-ON BOARD□□□□□
□□□

□□□□□□□□□□□□□□□□
□□□□1.1□

□□□□□□□□□□Ride-on Board
□□□□□□□□□□□□□□□
□□□□□□□□□□□□□□□
□□□□□□□□□□□□□□□□
□□□

□□□Silver Cross Wave/Coast□
□□□□□□

□□Ride-on Board□□□□□□□
□□□□□□□□□□□□□□□□
1.2□□

□□□□□□□□□□□□□□□□
□□□□

□□□□□□□Ride-on Board□
□□□□□□□Wave/Coast□□□

□□□□□

□□□□□Ride-on Board□□□□
□□□□□□□□□□□□□□□
□□□□□□□□□□□□□□□
□□□□□□□□□□□□□□□
□□□□□□□□□□□□□□□

□□□□□□□□□□
□□□□□□

□□□□□□
□□□□□□□□
□□□□□□□□□□□□
□□□□□□□□□□□□□□
□□□□□□□□□□□□□□
□□□□

□□ Ride-on Board □□□□
□ Silver Cross □□□□□ EN
1888:2012 □□□□□□□□□□
□□□□□□□□□□□□□□
□□□ Ride-on Board □□□□□
□□□□□□□ Silver Cross □□
□□□□□□□□□□□□□□
□□□□□□□□□□□□□□
□20□□□44 □□□□□

警告:

□□□□□□□□□□□□□□
□□□
□□□□□□□□□□□□□□
□□□□□□□□□□□□
□□□□□□□□□□□□□□
□
□□□□□□□□□□□□□□
□□□□□□ SILVER CROSS □□
□□□
□□□□□□□□□□□□

□□□□□□□□□□□□□□
□□□□□□□□□□□□
□□□□□□□□□□□□□□
□□□□□□

□□□□□□□□□□□□□□
□□□□□□ RIDE-ON BOARD □□
□□□□□□□□□□
□□□□□□□□□□□□□□
□□□□□□□□□□□1.1□
□□□□□□□□□□ Ride-on Board
□□□□□□□□□□□□□□
□□□□□□□□□□□□□□
□□□□

□□□□□□□□□□□□□□
□□□□
□□□ Silver Cross Wave/Coast □
□□□□
□□□□□ Ride-on Board □□□□
□□□□□□□□□□□□□□
□□1.2)□
□□□□□□□□□□□□□□
□□□□
□□□□□□□ Wave/Coast □□□
□□□□ Ride-on Board □□□□□

□□□□□□
□□□□□□ Ride-on Board □□
□□□□□□□□□□□□□□
□□□□□□□□□□□□□□
□□□□□□□□□□□□□□
□□□□□□□□□□□□□□

هام: يُرجى الاحتفاظ بهذه التعليمات للرجوع إليها في المستقبل

ملاحظات السلامة

هذه التعليمات مهمة.

يرجى قراءة هذه التعليمات بعناية قبل الاستخدام والاحتفاظ بها للرجوع إليها في المستقبل. قد تتأثر سلامة الطفل في حالة عدم اتباع تلك التعليمات.

لوح Ride-on Board أحد المنتجات عالية الجودة من Silver Cross. يتوافق المنتج مع معايير EN ١٨٨٨:٢٠١٢ وتتوافر الخدمة الجيدة مع تقديم الخدمة والصيانة الصحيحة. ومع ذلك، ففي حالة مواجهة أية مشاكل مع لوح Ride-on Board الخاص بكم، يرجى الاتصال ببياع التجزئة لمنتجات Silver Cross وسوف يقوم باتخاذ الإجراءات المناسبة. مناسب للأطفال من عمر حوالي سنتان وبعده أقصى للوزن ٢٠ كغم.

تحذيرات:

لا يجب ترك طفلك على هذا اللوح بدون إشراف لا يجب وضع أكثر من طفل على هذا اللوح لا ينبغي ترك طفلك يعبث بهذا المنتج يجب التأكد من إحكام كافة الأجهزة وتثبيتها في مكانها قبل الاستخدام

هذا المنتج غير مناسب للاستخدام أثناء الركض أو للتزلج

لا ينبغي استخدام الملحقات غير المعتمدة من

SILVER CROSS

سلامة الطفل مسؤوليتك وحدك

يجب تجنب التحميل المفرط لهذا المنتج. قد يؤدي العجز عن القيام بذلك إلى حدوث حالة عدم استقرار خطيرة

لا يجب استخدام المنتج في حالة تعرض أي من أجزائه للكسر أو التمزق أو الفقد

يجب التأكد من التعشيق السليم لأجهزة تثبيت جسم العربة الأساسي، أو وحدة المقعد، أو ملحق الوحدة وأجهزة لوح RIDE-ON BOARD قبل الاستخدام

يجب التأكد من تأمين العجلة عن طريق الشد برفق إلى أسفل (يرجى مراجعة ١,١)

إذا ما كان الشخص غير معتاد على استخدام لوح Ride-on Board، يجب التأكد دومًا من قراءته لهذه التعليمات بعناية بحيث يفهم الطريقة المثلى لعمل المنتج.

ينبغي إبعاد الطفل عن الأجزاء المتحركة أثناء إجراء التعديلات.

لا يستخدم سوى مع هيكل (شاسيه) Silver Cross Coast/Wave.

يجب التأكد من تعشيق الفرامل قبل ربط لوح Ride-on Board إلى الهيكل (يرجى مراجعة ١,٢).

يجب التأكد من أن الأزرار الحمراء على جانبي آلية التأمين قد برزت تمامًا للخارج.

ننصحك بأن يتم فصل لوح Ride-on Board قبل طي هيكل Coast/Wave.

العناية والصيانة

يجب دومًا التحقق من عدم وجود علامات الاهتراء على لوح Ride-on Board. يجب تزييت جميع الأجزاء المتحركة بانتظام. يجب مراعاة حرية الحركة لكافة أجهزة الإغلاق. عليك تلميع الأجزاء المعدنية باستخدام قطعة قماش نظيفة وجافة. يجب تنظيف العجلات بقطعة قماش رطبة وجافة.

الضمان

كافة منتجات Silver Cross مضمونة لمدة ١٢ شهر ضد عيوب الصناعة، بشرط استخدام المنتج على نحو صحيح وفق دليل التعليمات.

يُرجى قراءة هذه التعليمات بعناية قبل استخدامك لوح Ride-on Board الجديد والاحتفاظ بها للرجوع إليها في المستقبل.

www.silvercrossbaby.com

الهاتف: ٠٨٤٥ ٨٧٢ ٦٩٠٠



NOTES:



NOTES:

Silver Cross®

THE BEST START IN LIFE

UK:

Silver Cross (UK) Ltd, Mickleton, Broughton, Skipton, North Yorkshire, BD23 3JA

WORLDWIDE:

Silver Cross (Pacific) Limited, Suite 2302, 23F, Crocodile Centre, 79 Hoi Yuen Road,
Kwun Tong, Kowloon, Hong Kong

silvercrossbaby.com